

TISEL

TECHNICS

ГИДРАВЛИЧЕСКАЯ ТЕЛЕЖКА T20 С ПОВЫШЕННОЙ ДЛИНОЙ ВИЛ (2000ММ)

Грузоподъемность: до 2000 кг

Длина вил (мм): 2000

Тип колёс: PU (полиуретан)

Тип роликов: PU (полиуретан)



TISEL

TECHNICS

И ОПЕРАТИВНЫЙ СЕРВИС

53

Сервисных центра
по всей России

7

Производственных
площадок по всему миру

197

Моделей складской
техники под любые
задачи бизнеса

ЗАКАЗЫВАЙТЕ ТОЛЬКО У ОФИЦИАЛЬНЫХ ДИЛЕРОВ

8 (495) 411-91-03

info@nasklad.ru

nasklad.ru

ТЕХНИЧЕСКИЕ ХАРАКТЕРИСТИКИ

| Модель | | T20-20 | | |
|---|--|----------|------|------------------|
| Основные характеристики | | | | |
| Тип привода | | | | Ручной |
| Тип управления | | | | Пеший |
| Грузоподъемность | | Q | kg | 2000 |
| Центр нагрузки | | C | mm | 1000 |
| Технические характеристики | | | | |
| Высота подъема вил | | $h3+h13$ | mm | 200 |
| Ход вил | | $h3$ | mm | 115 |
| Длина вил | | l | mm | 2000 |
| Размер вил | | exS1 | mm | 160x50 |
| Общая длина | | L | mm | 2385 |
| Длина базы до спинки вил | | $L2$ | mm | 390 |
| Ширина | | B | mm | 540 |
| Внутренняя ширина между вилами | | $b3$ | mm | 220 |
| Общая высота | | $h14$ | mm | 1230 |
| Высота опущенных вил | | $h13$ | mm | 85 |
| Клиренс при опущенных вилах | | $m2$ | mm | 32 |
| Радиус поворота | | Wa | mm | 2080 |
| Рабочий коридор Продольно (800x1200) | | AST | mm | 2990 |
| Рабочие характеристики | | | | |
| Скорость подъема вил с грузом/без | | | mm/s | 76/15 |
| Количество полных циклов до полного подъема | | | mm/s | 15-17 |
| Шасси и ходовая часть | | | | |
| Количество колес | | | Nr | 2/4 |
| Тип колес | | | | PU(PA) / PU (PA) |
| Размер колеса, ведущие | | | mm | 200x50 |
| Размер ролики, опорные | | | mm | 82x70 |
| Колесная база | | Y | mm | 2077 |
| Тормоза | | | | optional |
| Вес | | | | |
| Вес | | | kg | 126 |

* N – нейлон (полиамид), PU – полиуретан; SR - резина

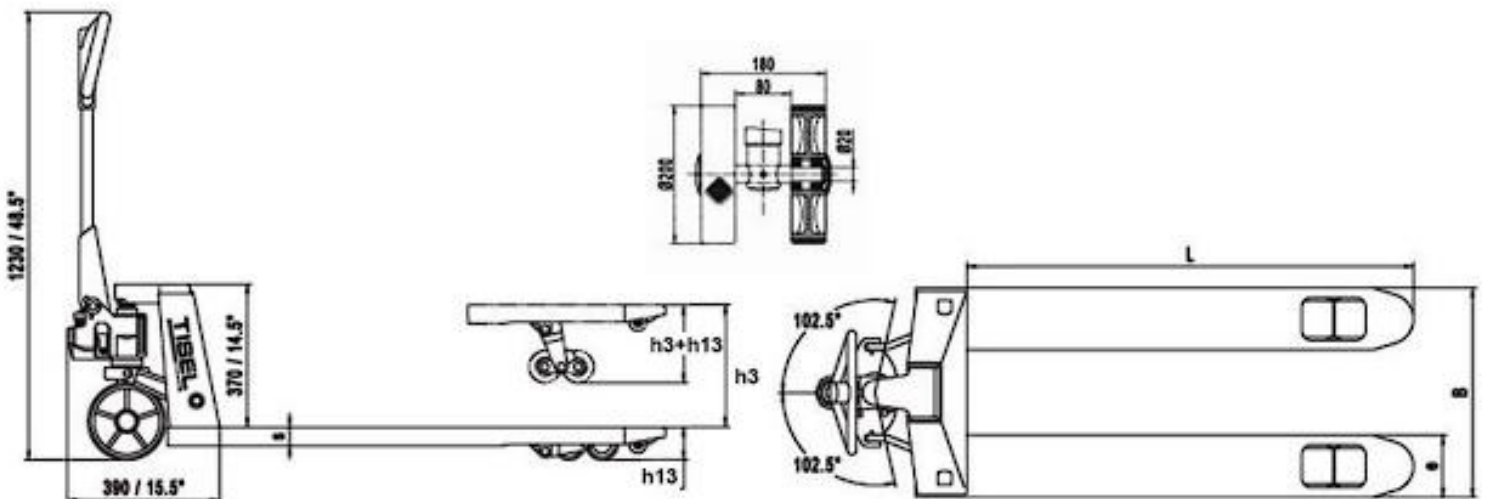



Защитное кольцо гидравлического цилиндра

Дополнительная усиленная юбка опорного подшипника, которая предотвращает разбитие пластины и попадание любой пыли и грязи.



Дополнительный въездной ролик

Помогает спокойно заезжать в паллету, не разбивая основные ролики и каретку.



Каретка защищена полиамидными вставками и крепится на шток параллельно земле

Полиамидные вставки не дают разбить каретку в месте крепления и защищает подшипники от преждевременного стирания. А благодаря параллельному штоку, каретку легко разбирать.

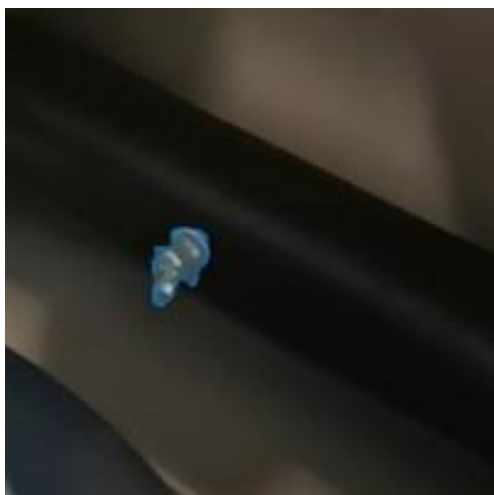

Пресс-маслѐнка

Автоматическая равномерная смазка всех трущихся деталей смазочным пистолетом через специальную пресс-маслѐнку.

Благодаря этому все трущиеся детали будут хорошо смазаны.



Уникальная система гидравлического узла

Цельный гидравлический узел из легких сплавов с откручивающейся верхней крышкой обеспечивает высокий срок службы и лёгкую ремонтпригодность. Двойное хромирование увеличивает количество циклов до 60 000 раз, что в среднем в 2-3 раза больше, чем у большинства гидравлических тележек.

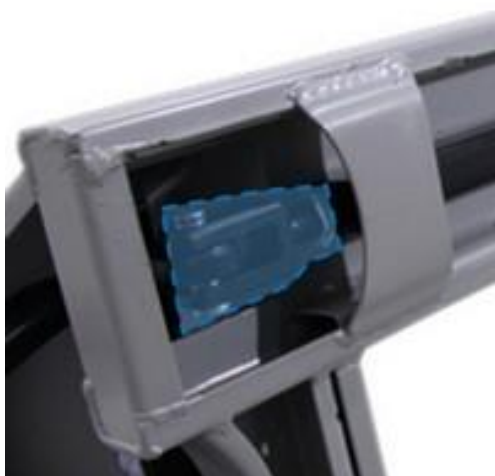

Регулируемая длина подвижной тяги

Благодаря фиксируемой ответной гайке длина подвижной тяги никогда не изменится в процессе эксплуатации, что в свою очередь исключает дополнительный риск поломки.



Дополнительные ребра жесткости вилок

Исключает возможность деформации вилок при перегрузке либо неправильном распределении груза на вилах. Ни у одного другого производителя нет такой системы для увеличения жесткости вилок. Это позволяет в разы увеличивать срок службы гидравлической тележки.



Ведущие колёса из качественного европейского полиуретана или полиамида

Служат в 3 раза дольше, чем колёса из дешевых китайских материалов. Вдобавок, наши колёса не скрипят, не болтаются и не оставляют следов на полу.

ТЕЛЕЖКИ СЕРИИ T20 С ДОПОЛНИТЕЛЬНЫМИ ФУНКЦИЯМИ



ФУНКЦИЯ «QUICK LIFT»

Подъём вил за 5 качков,
что до трёх раз быстрее обычного



ФУНКЦИЯ «ЛЁГКИЙ СТАРТ»

Позволяет без труда сдвинуть даже
самый тяжелый груз



ФУНКЦИЯ «СТОЯНОЧНОГО ТОРМОЗА»

Механические тормоза для фиксации
на полу с уклоном

ДРУГИЕ ВИДЫ ТЕЛЕЖЕК СЕРИИ T



ПОВЫШЕННАЯ ГРУЗОПОДЪЕМНОСТЬ

До 5 000 кг.



КОРОТКИЕ И ДЛИННЫЕ ВИЛЫ

От 800 до 2000 мм длина вил



СПЕЦИАЛИЗИРОВАННЫЕ

Для самых нестандартных задач

TISEL

TECHNICS

И ОПЕРАТИВНЫЙ СЕРВИС

53

Сервисных центра
по всей России

7

Производственных
площадок по всему миру

197

Моделей складской
техники под любые
задачи бизнеса

ЗАКАЗЫВАЙТЕ ТОЛЬКО У ОФИЦИАЛЬНЫХ ДИЛЕРОВ

8 (495) 411-91-03

info@nasklad.ru

nasklad.ru