

ETL 16

ETL 16 LHON

ETL 20

ETL 20 LHON

ETL 25

ETL 25 LHON

**ДО 2500 КГ**Максимальная
грузоподъёмность

LED ИНДИКАТОР ЗАРЯДА И МОТОЧАСОВ

Точный контроль уровня
заряда для своевременного
технического обслуживания

LHON АККУМУЛЯТОР

НА МОДЕЛЯХ С LHON

- Турбо зарядка **до 50% за 40 минут**
- Максимальный заряд от двух часов
- Экономия до 35% на электроэнергии при зарядке
- Герметичный корпус и эталонная надёжность
- Индикатор заряда прямо на корпусе
- Боковая замена АКБ

ИЗНОСОСТОЙКИЕ КОЛЁСА И РОЛИКИ

Колёса Vulkollan® не оставляющие следов.
Сдвоенные подвилочные ролики TANDEM

ФУНКЦИОНАЛЬНАЯ РУЧКА F10 TISEL CONTROL®

- Влагозащитная и ударопрочная ручка
- Универсальная под любую руку
- Плавная регулировка скорости
подъёма и перемещения



ЭЛЕКТРОМАГНИТНАЯ ТОРМОЗНАЯ СИСТЕМА

- Безопасная остановка
- Высокая точность выполнения операций

4 годаРасширенной гарантии
при своевременном ТО**2** уровняКонтроля качества
перед продажей**129** тыс.ед.Проданной техники
в России

ТЕХНИЧЕСКИЕ ХАРАКТЕРИСТИКИ

Модель	ETL16		
Привод			Электрический
Управление			Ведомый оператором
Номинальная грузоподъемность	Q	кг	1600
Центр нагрузки	c	мм	600
Расстояние от оси до спинки вил	x	мм	892
Колесная база	y	мм	1261
Собственный вес (включая АКБ)		кг	445
Нагрузка на переднюю/заднюю ось с грузом		кг	715/1330
Нагрузка на переднюю/заднюю ось без груза		кг	345/100
Тип шин			Полиуретан (PU)
Размер передних (ведущих) шин			Ø 230x70 ¹
Размер задних шин			Ø 84x84 ²
Опорные колеса			Ø 100x40
Кол-во колес спереди/сзади (x = ведущие)			1x + 2/4 ²
Колея передних колес	b10	мм	510 ²
Колея задних колес	b11	мм	367
Высота подъема	h3	мм	125
Высота ручки управления при движении min/max	h14	мм	800/1335
Высота вил в опущенном состоянии	h13	мм	85
Общая длина	l1	мм	1670
Длина до спинки вил	l2	мм	520
Общая ширина	b1	мм	729
Размеры вил	s/e/l (мм)	мм	60x173x1150
Расстояние между вилами	b5		540
Клиренс по центру колесной базы	m2	мм	25
Рабочий коридор с паллетой 1000x1200	Ast (мм)	мм	1885
Рабочий коридор с паллетой 800x1200	Ast (мм)	мм	1935
Радиус разворота	Wa (мм)	мм	1440
Скорость движения (с грузом/ без груза)	км/ч	км/ч	5.7/6.0
Скорость подъема (с грузом/ без груза)	м/с	м/с	0.025/0.035
Скорость спуска вил (с грузом/ без груза)	м/с	м/с	0.035/0.030
Макс преодолеваемый уклон (с грузом/без груза)	%	%	8/15
Время ускорения (с грузом/без груза) на 10 м			7.6/6.5
Рабочий тормоз			Электромагнитный
Мощность двигателя движения S2 60 мин		кВт	1.3
Мощность двигателя подъема S3 10%		кВт	0.8
Класс аккумуляторной батареи			2PzB
Напряжение/Номинальная емкость батареи, K5		В/Ач	24/160
Масса АКБ		кг	150
Энергопотребление, цикл VDI		кВтч/ч	0.44
Тип управления двигателем			AC Speed Control
Уровень шума на уровне головы оператора EN 12053	dB	A	67

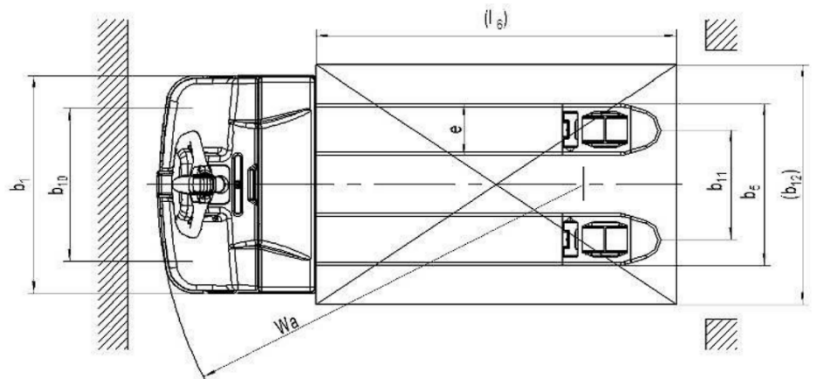
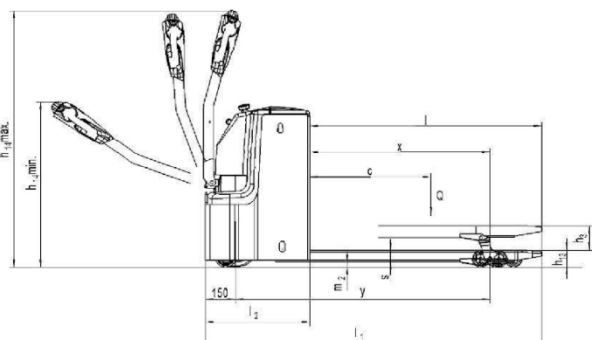



Аварийная кнопка, индикатор заряда и ключ зажигания в зоне видимого контроля оператора



Увеличение эффективности работы в 2 раза за счёт АКБ с Li-ION технологией



Кнопка защиты оператора для безопасной работы. Функция «черепаший ход» для защиты оператора и груза в узких коридорах



TISEL
TECHNICS

**ВЫСОКОЭФФЕКТИВНАЯ ТЕХНИКА
И ОПЕРАТИВНЫЙ СЕРВИС**

53

Сервисных центра по всей России

7

Производственных площадок по всему миру

197

Моделей складской техники под любые задачи бизнеса

ЗАКАЗЫВАЙТЕ ТОЛЬКО У ОФИЦИАЛЬНЫХ ДИЛЕРОВ

8 (495) 411-91-03

info@nasklad.ru

nasklad.ru