

САМОХОДНАЯ ТЕЛЕЖКА

ETL 16

ETL 16 LHON

ETL 20

ETL 20 LHON

ETL 25

ETL 25 LHON



ДО 2500 КГ

Максимальная
грузоподъёмность

LED ИНДИКАТОР ЗАРЯДА И МОТОЧАСОВ

Точный контроль уровня
заряда для своевременного
технического обслуживания

LHON АККУМУЛЯТОР

НА МОДЕЛЯХ С LHON

- Турбо зарядка **до 50% за 40 минут**
- Максимальный заряд от двух часов
- Экономия до 35% на электроэнергии при зарядке
- Герметичный корпус и эталонная надёжность
- Индикатор заряда прямо на корпусе
- Боковая замена АКБ

ИЗНОСОСТОЙКИЕ КОЛЁСА И РОЛИКИ

Колёса Vulkollan® не оставляющие следов.
Сдвоенные подвилочные ролики TANDEM

ФУНКЦИОНАЛЬНАЯ РУЧКА F10 TISEL CONTROL®

- Влагозащитная и ударопрочная ручка
- Универсальная под любую руку
- Плавная регулировка скорости
подъёма и перемещения



ЭЛЕКТРОМАГНИТНАЯ ТОРМОЗНАЯ СИСТЕМА

- Безопасная остановка
- Высокая точность выполнения операций

4 года

Расширенной гарантии
при своевременном ТО

2 уровня

Контроля качества
перед продажей

129 тыс.ед.

Проданной техники
в России

ТЕХНИЧЕСКИЕ ХАРАКТЕРИСТИКИ

Модель			ETL25
Привод			Электрический
Управление			Ведомый оператором
Номинальная грузоподъемность	Q	кг	2500
Центр нагрузки	c	мм	600
Расстояние от оси до спинки вил	x	мм	892
Колесная база	y	мм	1541
Собственный вес (включая АКБ)		кг	720
Нагрузка на переднюю/заднюю ось с грузом		кг	1040/2200
Нагрузка на переднюю/заднюю ось без груза		кг	540/200
Тип шин			Полиуретан (PU)
Размер передних (ведущих) шин			$\varnothing 230 \times 70^1$
Размер задних шин			$\varnothing 84 \times 84^2$
Опорные колеса			$\varnothing 100 \times 40$
Кол-во колес спереди/сзади (x = ведущие)			1x + 2/4 ²
Колея передних колес	b10	мм	510 ²
Колея задних колес	b11	мм	367
Высота подъема	h3	мм	125
Высота ручки управления при движении min/max	h14	мм	800/1335
Высота вил в опущенном состоянии	h13	мм	85
Общая длина	l1	мм	1950
Длина до спинки вил	l2	мм	810
Общая ширина	b1	мм	729
Размеры вил	s/e/l (мм)	мм	60x173x1150
Расстояние между вилами	b5		540
Клиренс по центру колесной базы	m2	мм	25
Рабочий коридор с паллетой 1000x1200	Ast (мм)	мм	2175
Рабочий коридор с паллетой 800x1200	Ast (мм)	мм	2225
Радиус разворота	Wa (мм)	мм	1750
Скорость движения (с грузом/ без груза)	км/ч	км/ч	5.5/6.0
Скорость подъема (с грузом/ без груза)	м/с	м/с	0.035/0.045
Скорость спуска вил (с грузом/ без груза)	м/с	м/с	0.040/0.040
Макс преодолеваемый уклон (с грузом/без груза)	%	%	8/15
Время ускорения (с грузом/без груза) на 10 м			8.0/7.0
Рабочий тормоз			Электромагнитный
Мощность двигателя движения S2 60 мин		кВт	1.7
Мощность двигателя подъема S3 10%		кВт	0.8
Класс аккумуляторной батареи			3PzS
Напряжение/Номинальная емкость батареи, К5		В/Ач	24/350
Масса АКБ		кг	285
Энергопотребление, цикл VDI		кВтч/ч	0.92
Тип управления двигателем			AC Speed Control
Уровень шума на уровне головы оператора EN 12053	dB	A	65

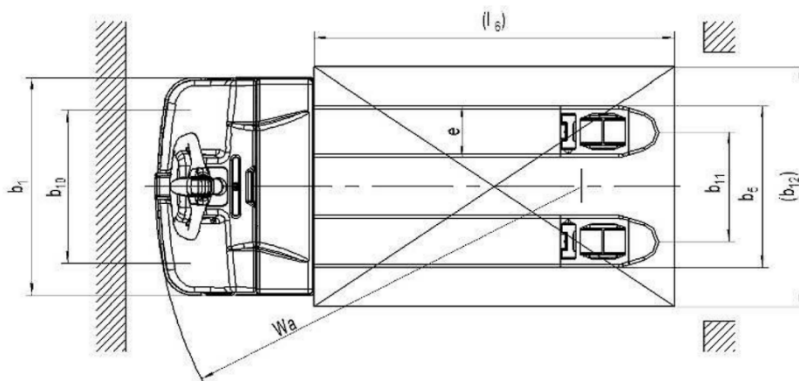
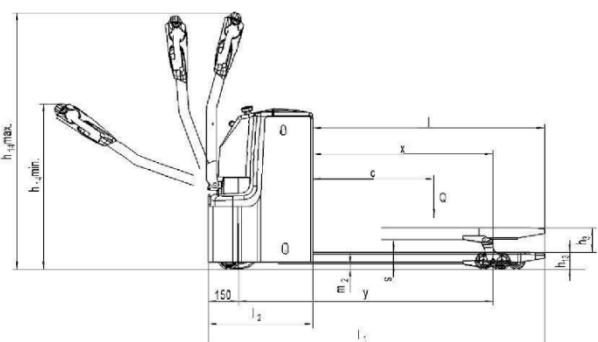



Аварийная кнопка, индикатор заряда и ключ зажигания в зоне видимого контроля оператора



Увеличение эффективности работы в 2 раза за счёт АКБ с Li-ION технологией



Кнопка защиты оператора для безопасной работы. Функция «черепаший ход» для защиты оператора и груза в узких коридорах



TISEL
TECHNICS

**ВЫСОКОЭФФЕКТИВНАЯ ТЕХНИКА
И ОПЕРАТИВНЫЙ СЕРВИС**

53

Сервисных центра по всей России

7

Производственных площадок по всему миру

197

Моделей складской техники под любые задачи бизнеса

ЗАКАЗЫВАЙТЕ ТОЛЬКО У ОФИЦИАЛЬНЫХ ДИЛЕРОВ

8 (495) 411-91-03

info@nasklad.ru

nasklad.ru