

ИНТЕЛЛЕКТУАЛЬНЫЕ СИСТЕМЫ УПРАВЛЕНИЯ

- Система управления **FingerTip**
- Контроль скоростью движения, плавностью хода и производимыми операциями по обработке грузов
- Автоматическая регулировка скоростью движения в зависимости от угла поворота руля.

СИСТЕМА DRIVE CONTROL 180/360

Быстрая смена режима рулевого управления движения в узких проходах со 180 на 360 градусов и обратно

3 АДАПТИВНЫХ РЕЖИМА РАБОТЫ

- HIGH – для максимальной тяги и ускорения
- STANDART – обычный режим
- ECONOM – минимальная тяга для плавной работы и активации энергосберегающего режима

ФУНКЦИЯ SIDESHIFT

Боковое смещения каретки вилок для быстроты и точности выполнения операций

WORK ORGANIZER

- **Многофункциональная рабочая панель** с отсеками для хранения стрейч-пленки, рабочих документов.
- **Двойной USB-порт** для подключения или зарядки электронного оборудования и гаджетов

**НОВЕЙШИЕ ТЕХНОЛОГИ
БЕЗУПРЕЧНОЕ КАЧЕСТВО
И БЕЗОПАСНОСТЬ**



LION АККУМУЛЯТОР

НА МОДЕЛЯХ С LION

- Турбо зарядка **до 50% за 40 минут**
- Максимальный заряд от двух часов
- Экономия до 35% на электроэнергии при зарядке
- Герметичный корпус и эталонная надёжность
- Индикатор заряда прямо на корпусе
- Быстрая замена АКБ за 10 минут

КАБИНА ДЛЯ ОПЕРАТОРА

- Регулировка сиденья и подлокотника
- Датчик присутствия оператора
- Сиденье с амортизирующим эффектом снижающее усталость

4 года

Расширенной гарантии при своевременном ТО

2 уровня

Контроля качества перед продажей

129 тыс.ед.

Проданной техники в России

ТЕХНИЧЕСКИЕ ХАРАКТЕРИСТИКИ

Модель			RTX 16 PLUS	RTX 16 BASIC
Привод			Электрический	Электрический
Управление			С сиденьем оператора	С сиденьем оператора
Номинальная грузоподъемность	Q	кг	1600	1600
Центр нагрузки	c	мм	600	600
Расстояние от оси до спинки вил	x	мм	365/176	365/176
Колесная база	y	мм	1400	1400
Собственный вес (включая АКБ)		кг	3960	3990
Нагрузка на ось без груза с убранными вилами		кг	2420/1540	2420/1540
Нагрузка на ось с выдвинутыми вилами с нагрузкой		кг	830/4760	890/4700
Нагрузка на ось с убранными вилами с грузом		кг	2100/3640	2180/3410
Тип шин			Полиуретан RUR	Полиуретан RUR
Размер передних (ведущих) колес		мм	343x140	343x140
Размер задних колес		мм	285x110	285x110
Кол-во колес спереди/сзади (x = ведущие)			1x/2	1x/2
Колея задних колес	b11	мм	1160	1160
Наклон мачты/каретки вил вперед/назад	α/β	°	4/-2	4/-2
Высота сложенной мачты (min)	h1	мм	3900	3900
Свободный ход вид	h2	мм	3290	3290
Высота подъема	h3	мм	9500	9500
Высота выдвинутой мачты (max)	h4	мм	10410	10410
Высота защитного ограждения (кабины)	h6	мм	2200	2200
Высота сиденья	h7	мм	960	960
Высота по подножки	h8	мм	270	270
Высота опущенных вил	h13	мм	40	40
Общая длина	l1	мм	2412	2412
Длина до спинки вил	l2	мм	1262	1262
Общая ширина	b1	мм	1270	1270
Размеры вил	s/e/l (мм)	мм	40x100x1150	40x100x1150
Класс каретки вил			FEM IIA	FEM IIA
Ширина каретки вил	b3	мм	760	760
Ширина между вилами (min/max)	b5	мм	220/750	220/750
Ширина между опорными консолями	b4	мм	900	900
Горизонтальное выдвижение вил	l4	мм	525	525
Клиренс под мачтой	m1	мм	90	90
Клиренс по центру колесной базы	m2	мм	75	75
Рабочий коридор с паллетой 1000x1200	Ast	мм	2720	2720
Рабочий коридор с паллетой 800x1200	Ast	мм	2780	2780
Радиус разворота	Wa	мм	1650	1650
Длина с опорными консолями	l7	мм	1780	1780
Скорость движения (с грузом/ без груза)		км/ч	10.5/10.5	10.5/10.5
Скорость подъема (с грузом/ без груза)		м/с	0.35/0.5	0.25/0.5
Скорость спуска вил (с грузом/ без груза)		м/с	0.45/0.45	0.45/0.45
Скорость выдвижения мачты (с грузом/без груза)		м/с	0.1/0.1	0.1/0.1
Макс преодолеваемый уклон (с грузом/без груза)	%	%	10/10	10/10
Рабочий тормоз			Гидравл/Электромагнитный	Гидравл/Электромагнитный
Мощность двигателя движения S2 60 мин		кВт	6.4	7
Мощность двигателя подъема S3 15%		кВт	12.5	8.2
Класс аккумуляторной батареи 43531/35/36 А, В, С, нет				
Напряжение батареи,	U	В	48	48
Номинальная емкость АКБ К5		Ач	420 (opt.560/700)	420 (opt.560/700)
Масса АКБ		кг	750	750
Размеры АКБ, ДхШхВ		мм	н/д	н/д
Тип управления двигателем			AC-Speed Control	AC-Speed Control
Рабочее давление навесного оборудования		Бар	150	150
Производительность гидросистемы		л/мин	35	20
Уровень шума	dB	A	68	68

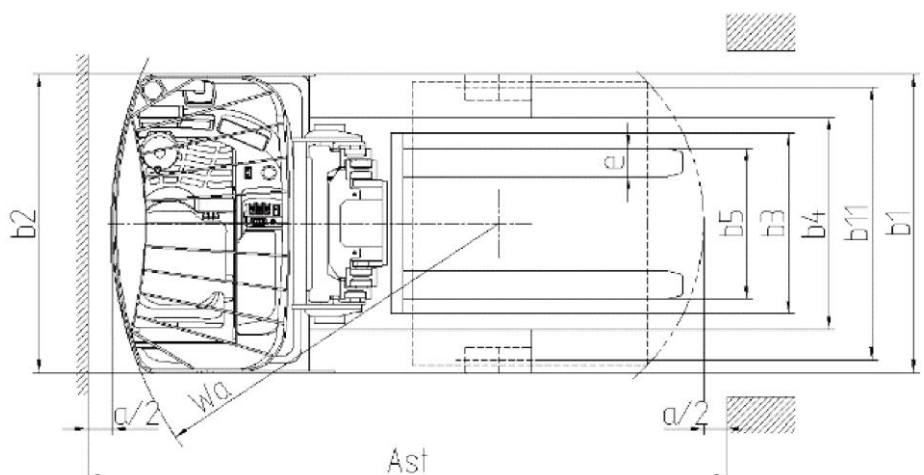
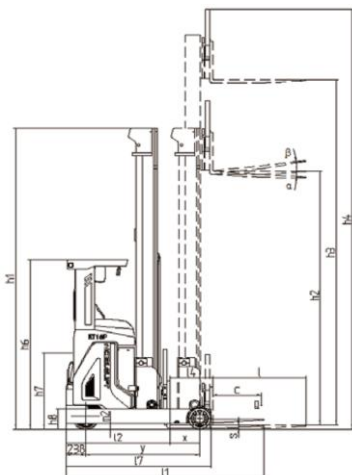



TISEL FORKVIEW SYSTEM – система видеоконтроля с 7-ми дюймовым цветным монитором высокой четкости для отслеживания положения вил.



LI-ION INSIDE

Увеличение эффективности работы в 2 раза за счёт АКБ с Li-ION технологией.



Манипуляторы (FINGERTIP) для управления движением и гидравлическими функциями. Установлены под правую руку оператора для комфортной работы.



RUTUBE

YouTube

ВКОНТАКТЕ

СМОТРИТЕ ВИДЕО

TISEL
TECHNICS

**ВЫСОКОЭФФЕКТИВНАЯ ТЕХНИКА
И ОПЕРАТИВНЫЙ СЕРВИС**

53

Сервисных центра по всей России

7

Производственных площадок по всему миру

197

Моделей складской техники под любые задачи бизнеса

ЗАКАЗЫВАЙТЕ ТОЛЬКО У ОФИЦИАЛЬНЫХ ДИЛЕРОВ

8 (495) 411-91-03

info@nasklad.ru

nasklad.ru