

**В 3 РАЗА ЭФФЕКТИВНЕЕ
ГИДРАВЛИЧЕСКОЙ ТЕЛЕЖКИ**

ФУНКЦИОНАЛЬНАЯ РУЧКА F9 LED TISEL CONTROL®

- Влагозащитная и ударопрочная
- Универсальная под любую руку
- Встроенный LED индикатор заряда АКБ
- Ввод пин-кода для начала работы
- Управление с вертикальным положением ручки для уменьшения рабочего коридора (AST)

LHON АККУМУЛЯТОР

- Турбо зарядка **до 50% за 40 минут**
- Максимальный заряд от двух часов
- Экономия до 35% на электроэнергии при зарядке
- Герметичный корпус и эталонная надёжность
- Ручная замена АКБ одним человеком

ДОПОЛНИТЕЛЬНЫЕ ВЪЕЗДНЫЕ РОЛИКИ

Защищает ходовую часть от ударов и позволяет плавно преодолевать неровности полов.

УСИЛЕННЫЕ РЕБРА ЖЕСТКОСТИ

Исключают возможность деформации вилок при перегрузке либо неправильном распределении груза на вилах.

СИСТЕМА СТАБИЛИЗАЦИИ

- Дополнительные ролики для большей устойчивости
- Автоматическое снижение скорости на поворотах



4 года

Расширенной гарантии при своевременном ТО

2 уровня

Контроля качества перед продажей

129 тыс.ед.

Проданной техники в России

ТЕХНИЧЕСКИЕ ХАРАКТЕРИСТИКИ

Модель		ETE15N	
Привод			Электрический
Управление			Ведомый оператором
Номинальная грузоподъемность	Q	кг	1500
Центр нагрузки	c	мм	600
Расстояние от оси до спинки вил	x	мм	947
Колесная база	y	мм	1185
Собственный вес (включая АКБ)		кг	123
Нагрузка на переднюю/заднюю ось с грузом		кг	500/1123
Нагрузка на переднюю/заднюю ось без груза		кг	96/27
Тип шин			Полиуретан (PU)
Размер передних (ведущих) шин			Ø 210x70
Размер задних шин			Ø 80x70 ¹
Опорные колеса			Ø 80x30
Кол-во колес спереди/сзади (x = ведущие)			1x + 2/4 ²
Колея передних колес	b10	мм	-/420
Колея задних колес	b11	мм	380
Высота подъема	h3	мм	115
Высота ручки управления при движении min/max	h14	мм	700/1160
Высота вил в опущенном состоянии	h13	мм	80
Общая длина	l1	мм	1530
Длина до спинки вил	l2	мм	380
Общая ширина	b1	мм	540
Размеры вил	s/e/l (мм)	мм	47/160/1150
Расстояние между вилами	b5		540
Клиренс по центру колесной базы	m2	мм	33
Рабочий коридор с паллетой 1000x1200	Ast (мм)	мм	1950
Рабочий коридор с паллетой 800x1200	Ast (мм)	мм	2000
Радиус разворота	Wa (мм)	мм	1330
Скорость движения (с грузом/ без груза)	км/ч	км/ч	4.6/4.8
Скорость подъема (с грузом/ без груза)	м/с	м/с	0.02/0.025
Скорость спуска вил (с грузом/ без груза)	м/с	м/с	0.05/0.04
Макс преодолеваемый уклон (с грузом/без груза)	%	%	4/16
Рабочий тормоз			Электромагнитный
Мощность двигателя движения S2 60 мин		кВт	0.65
Мощность двигателя подъема S3 10%		кВт	0.5
Класс аккумуляторной батареи			-
Напряжение/Номинальная емкость батареи, K5		В/Ач	LI-ION 24/30 (24/32 Opt.)
Масса АКБ		кг	4.6 (5.0)
Энергопотребление, цикл VDI		кВтч/ч	0.18
Тип управления двигателем			DC Speed Control
Уровень шума на уровне головы оператора EN 12053	dB	A	70

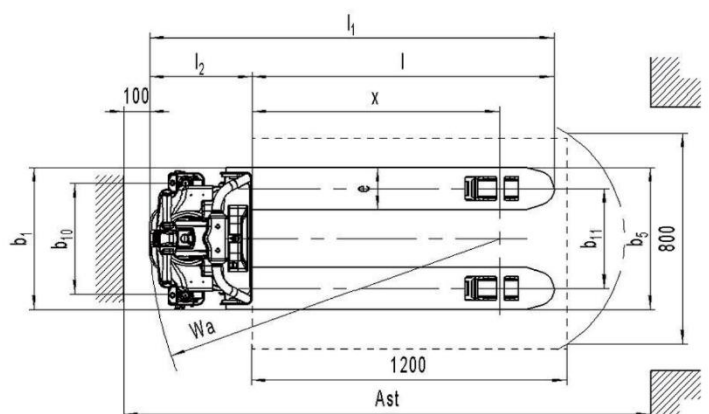
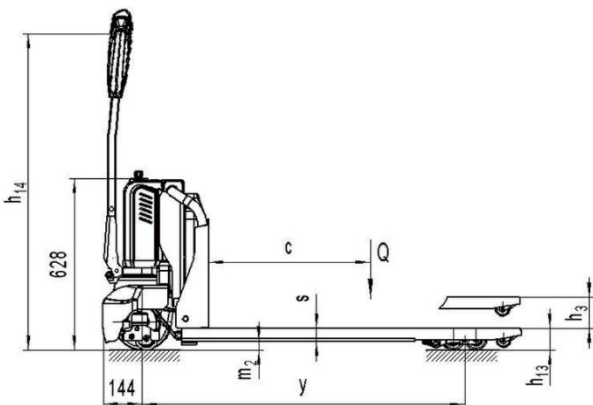



Всегда готова к работе благодаря быстрой замене АКБ одной рукой за 30 секунд без подключения проводов



Увеличение эффективности работы в 2 раза за счёт АКБ с Li-ION технологией



Кнопка защиты оператора для безопасной работы. Функция «черепаший ход» для защиты оператора и груза в узких коридорах



СМОТРИТЕ ВИДЕО

RUTUBE
YouTube
ВКонтакте

TISEL
TECHNICS

**ВЫСОКОЭФФЕКТИВНАЯ ТЕХНИКА
И ОПЕРАТИВНЫЙ СЕРВИС**

53

Сервисных центра по всей России

7

Производственных площадок по всему миру

197

Моделей складской техники под любые задачи бизнеса

ЗАКАЗЫВАЙТЕ ТОЛЬКО У ОФИЦИАЛЬНЫХ ДИЛЕРОВ

8 (495) 411-91-03

info@nasklad.ru

nasklad.ru